

# Bodypoint®

STRENGTHEN YOUR POSITION



Yes, you can.®

# Inholdsfortegnelse

## Bodypoint



### Støtte for overkropp

PivotFit™ skuldersele  
Stayflex™ vest  
Trimline skuldersele  
Shoulder Harness Strap Guides  
Monoflex™ mage- og brystseler

62-64



### Bekken posisjonering

Evoflex® hoftebelte  
To-punkts hoftebelte  
Four-punkts hoftebelte  
Skrittsele

65-66



### Støtte for underkropp

Ankelbelter  
Aeromesh leggstøtte

67



### Universal belte og seteveske

Elastisk universal belte  
Seteveske

68-69

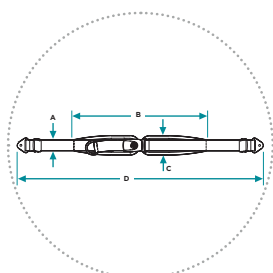

### Størrelseguide

70-71



## 4-punkts sele

### PivotFit™ Skuldersele

PivotFit™ bidrar til en godt oppreist sittstillingen og forbedrer pust, hodekontroll og stabilitet. Beltet er designet for å fordele trykk og har ekstra polstrer på skuldrene.

*Bevegelig spenne for optimal passform.*



Tilgjengelig i to typer: Standard (ikke-stretch) og Dynamic (kontrollert stretch).

*Unik design for mer støttende og komfortabel passform.*



### Størrelses Guide

Stayflex™, PivotFit™ og Trimline

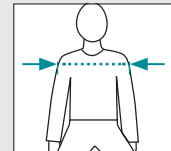

**Størrelse**      **Skulderbredde**

XXS*	21-24cm
XS	24-28cm
S	28-33cm
M	33-41cm
L	41-48cm
XL	48-56cm



#### Dynamic

▲ Patentert to-veis elastisitet forbedrer komfort ved å åpne for moderat skulderbevegelse uten å redusere stabiliteten ved brystet. Ideal hjelp ved spasmer.



#### Standard

▲ Belte med minimal stretch reduserer bevegelse. Effektiv ved alvorlig kyfose eller skoliose.



#### Trimline Skuldersele

▲ To separate polstrede belter for optimal bevegelses frihet.

### Stayflex™ Vest

Stayflex vest åpner for mer bevegelse i skuldrer enn PivotFit- og Trimline skuldersele, samtidig som den sikrer god balanse og posisjonering. Vesten er laget med fleksibelt materiale som beveger seg med kroppen. Kan bestilles både med og uten glidlås, og i standard og smal bredde.



#### Standard bredde

▲ Vest med fleksibelt materiale



#### Smal bredde

▲ Passer komfortabelt til damer og brukere med smalere overkropp



#### Glidlås

▲ Mulighet for å bestille med glidelås på både standard og smal bredde



#### Plastikk Cinch-Mount™

#### Ende feste

## Artikkelnummer

Str	PivotFit™ Dynamic	PivotFit™ Standard	Stayflex™ Smal		Stayflex™ Standard		Trimline
			Med glidlås	Uten glidlås	Med glidlås	Uten glidlås	
XXS	SH295XXS -B6	SH290XXS -B6	-	-	-	-	-
XS	SH295XS -B6 HMS nr: 280790	SH290XS -B6 HMS nr: 280789	-	-	-	SH351XS -B6 HMS nr: 285310	-
S	SH295S -B6 HMS nr: 280784	SH290S -B6 HMS nr: 280783	-	-	-	SH351S -B6 HMS nr: 285309	SH235S -B6 HMS nr: 285311
M	SH295M -B6 HMS nr: 280786	SH290M -B6 HMS nr: 280785	SH360M -B6 HMS nr: 285304	SH361M -B6 HMS nr: 285307	SH350M -B6	-	SH235M -B6 HMS nr: 285312
L	SH295L -B6 HMS nr: 280788	SH290L -B6 HMS nr: 280787	SH360L -B6 HMS nr: 285305	SH361L -B6 HMS nr: 285308	SH350L -B6	-	SH235L -B6 HMS nr: 285313
XL	SH295XL -B6 HMS nr: 280792	SH290XL -B6 HMS nr: 280792	SH360XL -B6 HMS nr: 285306	SH361XL -B6	-	-	-

## Ekstra fester til skulderseler

Med dette ekstra festet kan du lettere montere og tilpasse skulderseler på lave eller kromme rygger. Festene er tilgjengelige i to lengder. Festene kan monteres direkte på ryggen som vist på bildet.

Ekstra festet gjør det lettere å tilpasse selene på korte rygger.



## To-punktsseler

### Monoflex™ Mage- og brystseler

For brukere som trenger et sterkt, men samtidig et komfortabelt mage- og brystbelte. Monoflex beltet er et elastisk belte som gir det riktige nivået av stretch og støtte.

Beltet er tilgjengelig med både underarm feste og feste i senter.

#### Endefeste



Flat-Mount™

#### Monoflex™ artikkelnummer

Str.	One-Piece underarm feste	Two-Piece senter feste
<b>XS</b>	SH120XS -B1 HMS nr: 285301	SH122XS -B1 HMS nr: 285298
<b>S</b>	SH120S -B1 HMS nr: 285299	SH122SS -B1 HMS nr: 285296
<b>M</b>	SH120M -B1 HMS nr: 285303	SH122M -B1 HMS nr: 285295
<b>L</b>	SH120L -B1 HMS nr: 285300	SH122L -B1 HMS nr: 285294
<b>XL</b>	SH120XL -B1 HMS nr: 285302	SH122XL -B1 HMS nr: 285297

### 2 typer



#### Underarm feste

► Hel polstring foran for mer støtte i front. Elastisk materiale som kan strammes foran. Festene sitter på hver side.

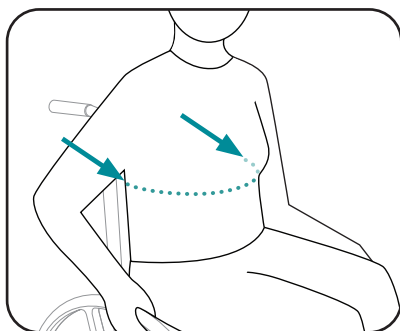

#### Monoflex™ Størrelser

Str.	Lengde	Bredde	
		Underarm feste	Senter feste
<b>XS</b>	31cm	7cm	5.5cm
<b>S</b>	39.5cm	7.5cm	6.5cm
<b>M</b>	46.5cm	10cm	8cm
<b>L</b>	54.5cm	11.5cm	9cm
<b>XL</b>	62cm	12.5cm	9.5cm



#### Senter feste

► Festet er plassert i front, og gir mer plass under armene. Passer fint for selvstendige brukere.

## Bekken posisjonering



### Evoflex<sup>®</sup> Hoftelbelte

► Hoftebeltet har god padding for komfort, men er også smalere og mer praktisk enn tradisjonelle belter. Beltet er ideelt for på-og-av bruk, og kan også brukes både rundt brystet og leggene.



### To-punkts hoftebelte

► Mykt hoftebelte med padding i front. 2-punkts feste.



### Fire-punkt hoftebelte

► Mykt hoftebelte med padding i front. 4-punkts feste.



Unik stivhet gjør at beltet ikke faller ned i stolen eller tvister seg. Ved forflytning ut og inn av stol kan beltene foldes opp og ned.

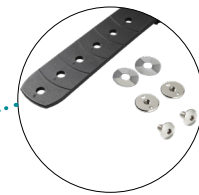

Enkle lavprofil fester passer selv på trange stoler.

## Størrelseguide

### Målinger for Evoflex og andre belter med padding



- Når brukeren sitter i normal posisjon i stolen presser du hendene for å finne den mest effektive posisjonen og vinkel for beltet.
- Mål avstanden mellom fingertuppene, dette gir lengden på beltet som trenger ekstra padding (B).
- Finn riktig belte lengde ved å bruke tabellen ved siden.

### Evoflex<sup>®</sup> Hoftelbelte

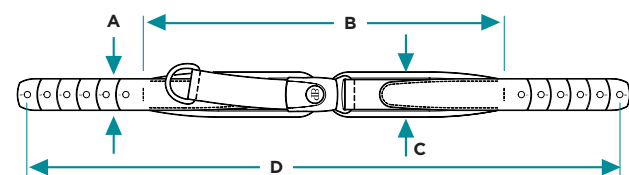

STR.	A**	B	C	D
S38	2.5cm	38cm	5cm	63cm
M46	4cm	46cm	5.5cm	76cm
L62	5cm	62cm	7cm	96cm

### To- og fire-punkts hoftebelter

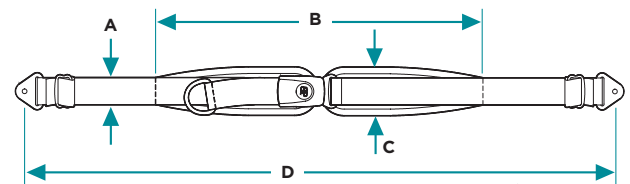

STR.	A*	B	C	D
S32	2.5cm	32cm	4.5cm	117cm
S38	2.5cm	38cm	5cm	117cm
M36	4cm	36cm	5.5cm	130cm
M40	4cm	40cm	5.5cm	142cm
M46	4cm	46cm	5.5cm	142cm
L62	5cm	62cm	7cm	155cm
L82	5cm	82cm	9cm	206cm
L92	5cm	92cm	10cm	206cm

\* Beltebredde: S=2.5cm, M=4cm, L=5cm



## Artikkelnummer for Evoflex<sup>®</sup>, to- og fire-punkts hoftebelter



Trykk knapp



Spenne



Rehab spenne



Liten trykk knapp

### End-fittings

Cinch-Mount™  
-B2



Enkel å justere lengde

To-punkts hoftebelte					
Justering	Str.	Trykk knapp	Spenne	Rehab spenne	Liten trykk knapp
Senter justering	S32				HB235-S32-B2 HMS nr: 281531
	S38				HB235-S38-B2 HMS nr: 223792
	M46	HB205-M46-B2 HMS nr: 223793			
	L62	HB205-L62-B2 HMS nr: 223795			
Dobbel justering	S32				
	S38		HB216-S38-B2 HMS nr: 223797		
	M46		HB216-M46-B2 HMS nr: 223798		
	L62		HB216-L62-B2 HMS nr: 223799		
Bakenforliggende justering	S38		HB219-S38-B2 HMS nr: 223803		
	M46		HB219-M46-B2 HMS nr: 223804		
Fire-punkts hoftebelte					
Senterjustering	S32				
	S38				HB435-S38-B2 HMS nr: 223787
	M36				
	M46	HB405-M46-B2 HMS nr: 223788			
	L62	HB405-L62-B2 HMS nr: 223790			
Evoflex <sup>®</sup> Hoftebelte					
	S38				EB235S HMS nr: 281529
	M46			EB225M HMS nr: 202595	
	L62			EB225L HMS nr: 202596	



### Skrutt-seler

► En enkel løsning for brukere som har tendens til å skli fremover i stolen. Beltet sikrer stabilitet og har padding for bedre komfort. Beltet selges i par.

### Artikkelnummer

► Blir levert med endefeste cinch-mount for enkel justering

<b>LH600S-B2</b> HMS nr: 285293	<b>Liten</b> 23cm x 4cm
<b>LH600M-B2</b> HMS nr: 285291	<b>Medium</b> 33cm x 4.5cm
<b>LH600L-B2</b> HMS nr: 285289	<b>Stor</b> 38cm x 5cm

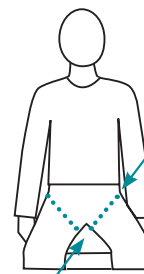

### Størrelseguide

Str.	Lengde
S	20-28cm
M	28-36cm
L	36-41cm

## Underkropp support



### Ankelbelter

► Laget for god støtte, sikkerhet og komfort. Ankelbeltene er Bodpoints orginal patenterte løsning for stabilisering av nedre del av leggen uten at det går på bekostning av mobilitet.

Ankelbeltene er designet med borrelås for å individuelt feste og tilbasse beltet. Innsiden har padding som øker stabiliteten og komfort. Selges i par.

### Artikkelnummer og størrelseguide



Ta mål rett over ankelen.

Str.	Art.nr.	HMS nr	Lengde
<b>XS</b>	FT240XS	281522	14 - 17cm
<b>S</b>	FT240S	281519	16.5 - 20cm
<b>M</b>	FT240M	281520	19 - 23.5cm
<b>L</b>	FT240L	281521	23 - 28cm
<b>XL</b>	FT240XL	281523	26.5 - 33cm



### Aeromesh® leggstøtte med padding

► Leggstøtten hjelper å holde føttene på plass og har en komfortable padding.



### Leggstøtte

**SP102S** Liten  
**HMS nr: 185754**  
**SP102M** Medium  
**HMS nr: 185761**  
**SP102L** Stor  
**HMS nr: 185766**

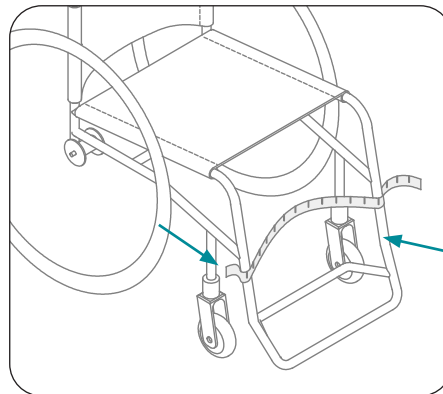

### Størrelseguide

► Mål lengden i en kurve på yttersiden av føttene. Husk å legg på litt ekstra lengde slik at den kan festes rundt rammerørene.

**S** 35 - 40cm  
**M** 40 - 50cm  
**L** 50 - 61cm



### Leggstøtte bred

► Brede enn standard leggstøtte. Ideell for brukere med tilt stol.

**SP103S** Liten  
**HMS nr: 185725**  
**SP103M** Medium  
**HMS nr: 185752**  
**SP103L** Stor  
**HMS nr: 185753**



## Hold tritt med endrede behov



### Elastisk universalbelte

► Beltet som enkelt kan justeres og tilpasses til ulike behov og posisjoner. Beltet er elastisk, komfortabelt og tiltrekker seg ikke smuss. Festet er utstyrt med en "Easy-gras" som gjør det enklere å løsne for brukere med nedsatt håndfunksjon, for eksempel ved å ta tommelen gjennom hullet.

<b>SP110S</b>	Liten, 8cm bred
<b>HMS nr: 156872</b>	
<b>SP110L</b>	Stor, 11cm bred
<b>HMS nr: 149512</b>	
<b>SP110XL</b>	Ekstra stor, 15cm bred
<b>HMS nr: 231155</b>	



### Seteveske

► Bodypoint Mobility seteveske har plass til dine viktigste ting. Enkel å både feste og ta av rullestolen med hjelp av en festekrok.

20cm bred, 19cm høy, 11cm dyp

Art.nr.: SP60121240



## Fester



### Band Clamp

Godt egnet for å feste Evloflex beltene

Fleksible stål fester på rammer uten forhåndsborret hull og der hvor det er liten plass. Selges i par.

**HW320-22-2**      Ø22mm  
**HMS nr: 281579**

**HW320-25-2**      Ø25mm  
**HMS nr: 281581**

**HW320-30-2**      Ø30mm



### FrameSaver™ Clamp & Shim

For alle belter

Sterk nylon klemme som ikke vil ripe rammen. Passer rør fra Ø19mm-Ø25mm.

**HW303-B-2**      Klemme  
**HMS nr: 281690**



### Skuldersele fester

Spesielt godt egnet for korte eller krummete rygger.



#### Artikkelnr

**HW100-200-2**  
Lang 20cm

**HW100-150-2**  
Kort 15cm



#### Monteringsplater (valgfritt)

**HW105L-1**  
Stor 27x7,5mm

**HW105S-1**  
Liten 18,5x7,5cm



### Beltefeste forlenger kit

For alle belter

For å forlenge belter.

**HKA12-1**  
**HMS nr: 281632**

# Størrelsesguide

## Polstret hoftebelte og Evoflex™

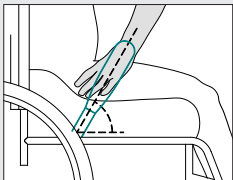

1. Når brukeren sitter i normal posisjon i stolen presser du hendene for å finne den mest effektive posisjonen og vinkel for beltet.
2. Mål avstanden mellom fingertuppene, dette gir lengden på beltet som trenger ekstra polstring (B).
3. Finn riktig belte lengde ved å bruke tabellen nedenfor.

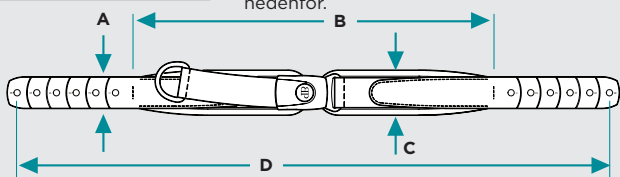

### Evoflex®

Str.	A	B	C	D
S38	2.5cm	38cm	5cm	63cm
M46	4cm	46cm	5.5cm	76cm
L62	5cm	62cm	7cm	96cm

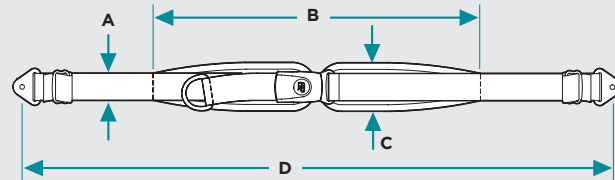

## To-punkts og Fire-punkts polstret hoftebelter

Str.*	A**	B	C	D
S32	2.5cm	32cm	4.5cm	117cm
S38	2.5cm	38cm	5cm	117cm
M36	4cm	36cm	5.5cm	130cm
M40	4cm	40cm	5.5cm	142cm
M46	4cm	46cm	5.5cm	142cm
L62	5cm	62cm	7cm	155cm
L82	5cm	82cm	9cm	206cm
L92	5cm	92cm	10cm	206cm

## Mål for hoftebelter uten polstring

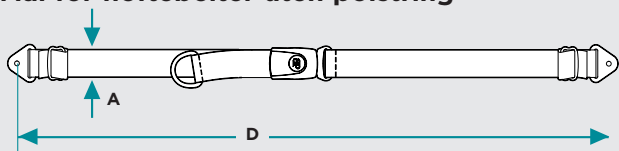

Str.	A	D
S	2.5cm	117cm
M	4cm	142cm
L	5cm	155cm
L-EXT	5cm	206cm

## Skritt-seler

Mål fra fremre overlegen iliac ryggrad (ASIS) til punktet hvor det indre låret berører setet.

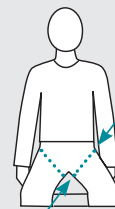

### Str. Passform

S	20-28cm
M	28-36cm
L	36-41cm



### Stayflex™, PivotFit™ og Trimline skuldersele

Mål den maksimale bredden over skuldrene, ved deltoïdmusklene.

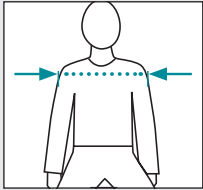

Str.	Skulderbredde
XS	24-28cm
S	28-33cm
M	33-41cm
L	41-48cm
XL	48-56cm
PivotFit™ kun skuldersele:	
XXS	21-24cm

### Monoflex™

Mål brystet rundt fronten og sidene i den høyden hvor Monoflex™ skal brukes.

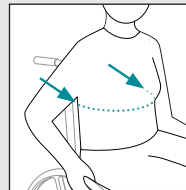

Str.	Polstring lengde	Underarm feste	
		(One-piece)	Senter feste (Two-piece)
XS	31cm	7cm	5.5cm
S	39.5cm	7.5cm	6.5cm
M	46.5cm	10cm	8cm
L	54.5cm	11.5cm	9cm
XL	62cm	12.5cm	9.5cm

### Leggstøtte

Mål lengden i en kurve på yttersiden av føttene. Bruk nok lengde slik at den kan festes rundt rammerørene.

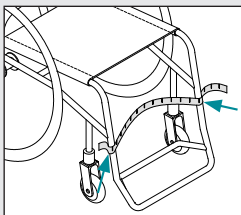

S	35 - 40cm
M	40 - 50cm
L	50 - 61cm

### Ankelbelte

Ta mål rett over ankelen.

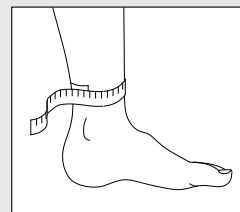

XS	14-17cm
S	16.5-20cm
M	19-23.5cm
L	23-28cm
XL	26.5-33cm